

**CONCORSO PUBBLICO, PER ESAMI, PER LA COPERTURA DI N. 2 POSTI DI ISTRUTTORE TECNICO,  
CATEGORIA C, POSIZIONE ECONOMICA C1, A TEMPO PIENO E INDETERMINATO**

**PROVA ORALE**

**N. 1**

1. Il candidato descriveva l'iter procedurale ed autorizzativo per un intervento edilizio di ampliamento di una casa unifamiliare in un'area ricadente in ZTO B "residenziale di completamento" del Piano degli Interventi (PI) vigente ed in vincolo paesaggistico.
2. Cos'è il credito edilizio.
3. Modifiche del contratto in corso di esecuzione di un'opera pubblica.
4. Esenzioni e riduzioni del contributo di costruzione di un intervento edilizio.
5. Il candidato descriva quali sono le soluzioni da adottare a seguito di una segnalazione di un cittadino di acqua che sgorga da un tombino di una strada pubblica.

**Idoneità lingua inglese:**

British couple win a lottery.

Robert and Tess Cooper come from Gloucester, UK. This week, they win \$230 million in a lottery. It is the highest win in history. Robert is thinking about buying a bigger house.

Utilizzando il software di disegno automatizzato installato nel pc, ridisegnare la seguente figura creando tre layer separati per i contorni, il riempimento e le quotature; stampare in pdf su foglio A4 in scala 1:100 (le quote sono date in cm) con gli stessi colori e con lo spessore dei contorni pari a mm 0.025; il file in pdf deve essere salvato nel desktop e nominato cognome\_nome (del candidato).

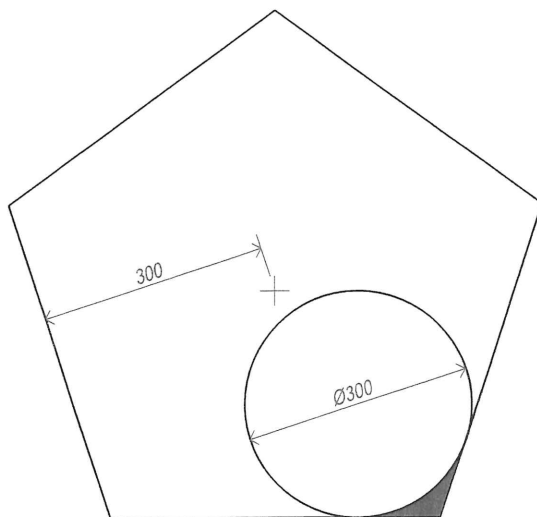

**CONCORSO PUBBLICO, PER ESAMI, PER LA COPERTURA DI N. 2 POSTI DI ISTRUTTORE TECNICO,  
CATEGORIA C, POSIZIONE ECONOMICA C1, A TEMPO PIENO E INDETERMINATO**

**PROVA ORALE**

**N. 3**

1. Il candidato descriva, ai fini dell'accertamento di conformità, l'iter procedurale e le previste condizioni per ottenere la sanatoria edilizia ai sensi dell'art. 36 del DPR 380/2001, di un intervento di ampliamento di un fabbricato residenziale realizzato in assenza di permesso di costruire.
2. Accordo pubblico privato ai sensi dell'art. 6 della LR 11/2004: definizione, criteri, modalità di applicazione e procedura.
3. Le fasi di realizzazione di un'opera pubblica relativa ad una pista ciclabile lungo una strada comunale
4. L'agibilità degli edifici: il candidato illustri presupposti, requisiti e procedure.
5. Il candidato descriva quali sono le soluzioni da adottare a seguito di una segnalazione di un cittadino relativa all'abbandono di rifiuti in fregio ad una strada di campagna

Idoneità lingua inglese:

Women protest in Argentina.

Women in Argentina protest. They don't like the femicide and gender violence there.  
Femicide is an attack on a girl or woman because she is a woman.

Utilizzando il software di disegno automatizzato installato nel pc, ridisegnare la seguente figura creando tre layer separati per i contorni, il riempimento e le quotature; stampare in pdf su foglio A4 in scala 1:100 (le quote sono date in cm) con gli stessi colori e con lo spessore dei contorni pari a mm 0.025; il file in pdf deve essere salvato nel desktop e nominato cognome\_nome (del candidato).

